

Garantie

Gewährleistung

Die Gewährleistung wird nach den derzeit gültigen gesetzlichen Bestimmungen übernommen.

Herstellergarantie

- Die Garantiezeit beginnt mit dem Datum des Kaufbelegs und dauert grundsätzlich 12 Monate.
- Garantieleistungen erfolgen nur dann, wenn der zum Gerät gehörige Kaufbeleg vorgelegt werden kann.
- Bei Änderungen am Gerät, die ohne ausdrückliche Zustimmung des Herstellers vorgenommen wurden, verfällt jeglicher Garantieanspruch.
- Für Defekte, die durch Reparaturen oder Eingriffe von nicht ermächtigten Personen oder durch unsachgemäßen Gebrauch entstanden sind, entfällt ebenfalls der Garantieanspruch.
- Bei Garantieansprüchen ist sowohl die Seriennummer sowie die Artikelnummer zusammen mit der Gerätebezeichnung und einer aussagkräftigen Fehlerbeschreibung anzugeben.
- Diese Garantie umfasst die Vergütung von defekten Geräteteilen mit Ausnahme normaler Verschleißerscheinungen.

Bei Beanstandungen ist das Gerät in der Originalverpackung oder einer entsprechend geeigneten Verpackung (ACHTUNG: Gefahr von Transportschäden) unsere Service-Abteilung einzuschicken.

Senden Sie das Gerät stets mit diesem ausgefüllten Garantieschein ein.

Eventuell entstehende Beförderungskosten für die Ein- und Rücksendung können von uns nicht übernommen werden.

Außerhalb Deutschlands wenden Sie sich im Falle eines Garantieanspruches bitte an Ihren Fachhändler. Eine direkte Garantieabwicklung mit unserem Servicecenter ist in diesem Fall nicht möglich.

Inbetriebnahme am:

Stempel und Unterschrift des autorisierten Elektroinstallateurs:

Service Adresse:
EOS-WERKE Günther GmbH
D-35759 Driedorf
Tel: (0 27 75) 8 22 21 + 8 22 76
Fax (0 27 75) 8 24 55
e-mail: eos-werke@t-online.de

Montage- und Gebrauchsanweisung für Farblichtgerät FL 2000 FL 2001

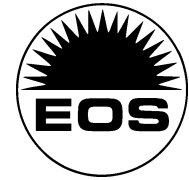

Druck Nr. 29341427 / 52.04 20010244

CE IP x4

Wichtige Hinweise

Bei unsachgemäßer Montage besteht Brandgefahr! Lesen Sie bitte diese Montageanweisung sorgfältig durch. Beachten Sie besonders die Maßangaben und die nachfolgenden Hinweise.

- Das Farblichtgerät ist für eine Anschlußspannung von N 230 V AC über Farblichtsteuergerät vorgesehen.
- Die Montage und der Anschluß des Farblichtgerätes, Steuergerätes und anderer elektrischer Betriebsmittel dürfen nur durch einen Fachmann erfolgen. Hierbei sind besonders die notwendigen Schutzmaßnahmen nach VDE 0100 v. § 49 DA/6 und VDE 0100 Teil 703/71.92 § 4 zu beachten.
- Für die Steuerung des Farblichtgerätes ist das Steuergerät 45 FL zu verwenden. Dieses Steuergerät wird an geeigneter Stelle an der Kabinen-**Außenwand** befestigt.
- **ACHTUNG!** Das Gerät niemals direkt über dem Ofen in der Kabinendecke oder an der Kabinenwand montieren.
- Das Gerät ist mit einer Sicherheitsglasscheibe ausgestattet. Gerät niemals mit defekter Sicherheitsglasscheibe betreiben.
- **Die Sauna-Einrichtung (Saunaofen, Steuergerät, Beleuchtung usw.) darf nur durch einen örtlich zugelassenen Elektroinstallateur mittels festem Anschluß an das Netz angeschlossen werden.** Alle Anschlußleitungen, die im Inneren der Kabine verlegt werden, müssen für eine Umgebungstemperatur von mindestens 140°C geeignet sein. Zweckmäßig ist eine Silikonleitung.
- **ACHTUNG:** Geräte-Rückseite nicht mit Isoliermaterial (Steinwolle usw.) abdecken, damit sich im Gerät kein Hitzestau bildet.
- **ACHTUNG:** Keine Rahmen- oder Trägerhölzer der Decke oder Wand zerschneiden. Es besteht dann die Gefahr, dass die statische Stabilität Ihrer Kabine nicht mehr gewährleistet ist.

Wirkungsweise der Farben

Die seelische Beeinflussung durch die Farben erfolgt über die Augen. Von dort wird die Farbstrahlung aufgrund komplexer Vorgänge weiter ins Gehirn geleitet und entfaltet dort ihre Wirkung in Form von bestimmten Vorstellungen und Energien.

Die **nervliche** Farbaufnahme führt zu einer Belebung der Körperabwehr. Je nach Farbart werden bestimmte Körpersysteme angesprochen und aktiviert.

Die **physikalische** Aufnahme geschieht im wesentlichen über die Haut durch direkte Farbstrahlung.

Die **chemische** Aufnahme erfolgt im Magen/Darmtrakt in Form von Mischkost in allen Farben.

BLAU, die Farbe des Himmels und des Wassers, verbindet man mit Sehnsucht, Weite und Kälte. Kälte verlangsamt die menschlichen Funktionen, der Grund, warum Blau beruhigend und entspannend wirken soll und bei nervösen Störungen,

Schlaflosigkeit, Unruhe und Angstzuständen helfen kann.

GRÜN ist die Farbe der Natur. Grünlicht besänftigt und inspiriert zugleich. Es schenkt Erholung und Regeneration. Grünlicht soll Bronchien und Lunge positiv beeinflussen können und bei Nervenleiden, Kopfschmerzen und Gelenkentzündungen hilfreich sein.

GELB soll die positive Lebenseinstellung und das allgemeine Wohlbefinden steigern. Gelbe Farben können die Nerven anregen und stärken sowie Trübsinn und Melancholie vertreiben, Magen- und Darmstörungen können ausgeglichen werden.

ROT assoziiert man mit Feuer und Blut. Die Farbe der Aktivität, Vitalität und Wärme. Rot soll die Durchblutung anregen und somit zu einer allgemeinen Steigerung des Wohlbefindens und der Vitalität beitragen.

Lampen- und Starterwechsel

ACHTUNG! Verwenden Sie nur Original-Ersatzteile.

Schrauben Sie den Holzrahmen am Gehäuse ab. Schieben Sie die Sicherheitsglasscheibe in den seitlichen Führungen heraus und legen Sie diese ab. Wechseln Sie nun die Lampen bzw. die Starter. Durch Drehen in den Fassungen lassen sich die Lampen und Starter entnehmen. Setzen Sie jetzt die neuen Lampen bzw. Starter ein und drehen diese um ca. 90° in den Fassungen. Die Sicherheitsglasscheibe wieder einschieben und den Holzrahmen wieder aufschrauben.

Leistungsdaten

FL 2000

4 Spezial-Leuchtstofflampen à 18 W

Spannung 230 V AC N 50 Hz

Leistungsaufnahme 80 W

FL 2001

4 Spezial-Leuchtstofflampen à 36 W

Spannung 230 V AC N 50 Hz

Leistungsaufnahme 160 W

Beide Farblichtgeräte sind mit dem Farblichtsteuerggerät 45 FL zu betreiben.

Montage

Montage im Kabinenelement

Hierzu ist es erforderlich, Ihre Kabinendecke für das kleine Farblichtgerät (FL 2000) mit einer Rechtecköffnung 670 x 280 mm zu versehen (Abb.1). Für das größere Farblichtgerät (FL 2001) benötigen Sie eine Öffnung von 1280 x 280 mm (Abb. 2).

Die Springschrauben lösen (Abb. 3) und den Holzrahmen aufklappen. Das Gerät von unten in die Rechtecköffnung einfügen und an den seitlichen Befestigungswinkeln mit jeweils zwei Holzschrauben 4 x 25 (Abb. 4) befestigen.

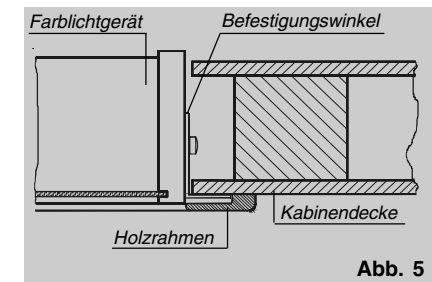
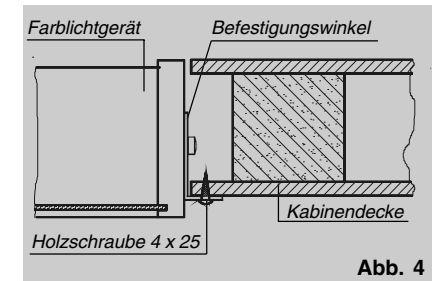
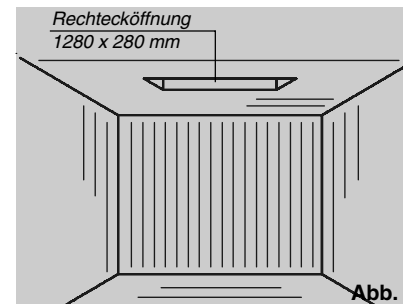
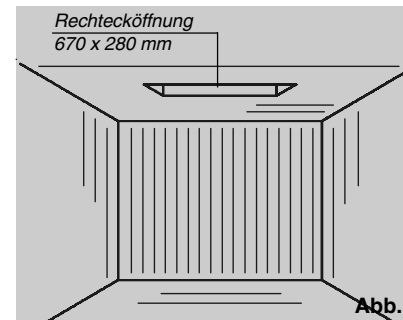

Anschließend den Holzrahmen zuklappen und mit den Springschrauben verschließen.

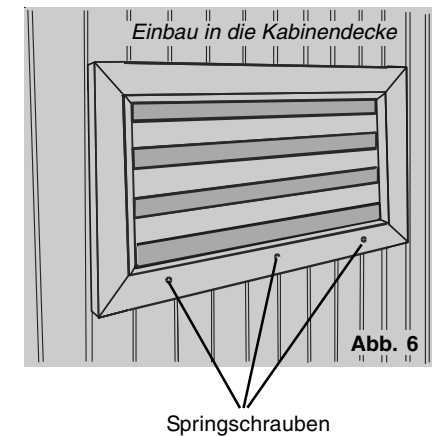

Montage

Montage an der Kabinenwand

Die Montage auf der Kabinenwand darf nur in den Bereichen zwei und drei der Kabine erfolgen (Abb. 7).



Abb. 7

Hierzu werden die seitlichen Befestigungswinkel gelöst (Abb. 8), sie werden für die Montage an der Kabinenwand nicht benötigt. Die zwei mitgelieferten Montagewinkel in waagrechtem Abstand von 500 mm (bei Typ FL 2000) bzw. 1110 mm (bei Typ FL 2001) an der Kabinenwand montieren (Abb. 9).

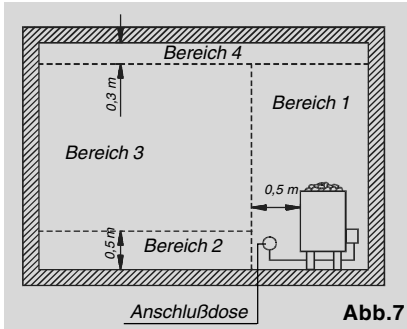

Abb. 10

Montageschrauben auf der Geräte- rückseite herausdrehen, so daß ein Abstand von 4 mm zwischen Gehäuse und Schraubenkopf entsteht (Abb. 9). Das Gerät nun mit den Montagewinkel in die Schlüssellöcher der Montagewinkel einhängen und seitlich bis auf Anschlag einschieben. Mit den beiden Holzleisten Gerät arretieren (Abb. 10).



Abb. 8

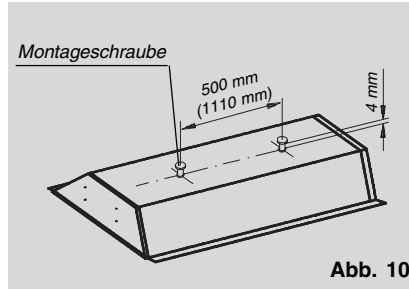

Abb. 9

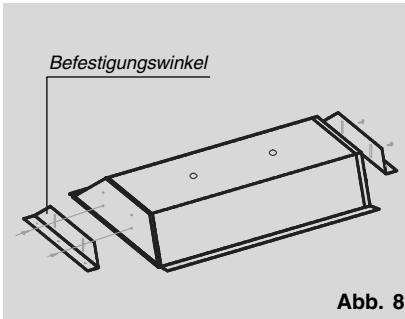

Abb. 11

Springschrauben

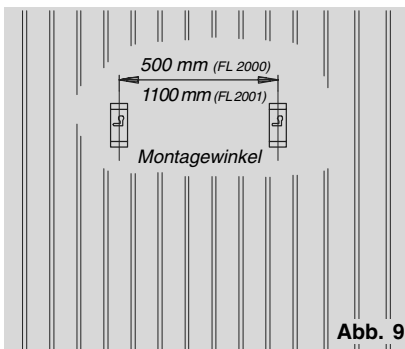
Inbetriebnahme

Das Farblichtgerät wird mit dem Steuergerät Typ 45 FL in Betrieb genommen. Beachten Sie hierzu die Bedienungsanweisung des Steuergerätes.

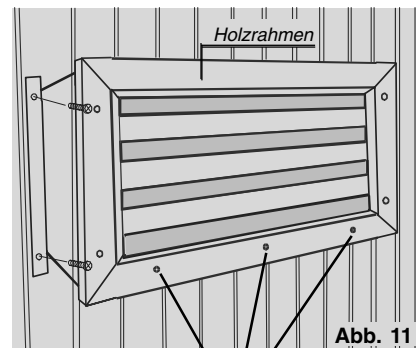
Verdrahtung gemäß Schaltplan anschließen.

Leitungscodierung: grün/gelb = PE

1	= N
2	= rot
3	= gelb
4	= grün
5	= blau

Schaltplan Typ FL 2000 / FL 2001 mit Steuergerät 45 FL

